

Plan og Klima

Sagsnr.: 26-005417
Dok.nr.: 26-005417-2

Sagsbehandler
Kasper Aaby Larsen
55 36 24 59
kaala@vordingborg.dk

13. april 2026

Landzonetilladelse til legetårn, Klintevej 235, Hjertebjerg, 4780 Stege

Vi har den 11. marts 2026 modtaget ansøgning om landzonetilladelse til etablering af legetårn på ejendommen Klintevej 235, Hjertebjerg, 4780 Stege, matr.nr. 1m, Hjertebjerg By, Elmelunde.

Afgørelse

Der meddeles hermed landzonetilladelse til etablering af legetårn på ejendommen Klintevej 235, Hjertebjerg, 4780 Stege, matr.nr. 1m, Hjertebjerg By som ansøgt.

Afgørelsen er truffet med hjemmel i planlovens § 35, stk. 1

Tilladelsen annonceres på Vordingborg Kommunes hjemmeside www.vordingborg.dk fra den **13. april 2026 – 11. maj 2026**, hvorefter klagefristen udløber.

Tilladelsen kan ikke udnyttes før den 4 ugers klagefrist er udløbet.

Rettidige klager har opsættende virkning, medmindre Planklagenævnet konkret bestemmer andet, jf. bekendtgørelse om udnyttelse af tilladelser, frist for indgivelse af klage til Planklagenævnet og opsættende virkning af klage, for visse afgørelser truffet efter lov om planlægning og visse andre love, jf. § 1, stk. 1, nr. 1 og § 5, stk. 1. Ejer og ansøger får besked hvis kommunen modtager klage over afgørelsen.

Landzonetilladelsen bortfalder jf. planlovens § 56, stk. 2, såfremt den ikke er udnyttet inden 5 år efter den er meddelt, eller ikke har været udnyttet i 5 på hinanden følgende år.

Lovgrundlag

Jf. planloven § 35, stk. 1, må der ikke i landzoner foretages udstykning, opføres ny bebyggelse eller ske ændring i anvendelsen af bestående bebyggelse og ubebyggede arealer uden tilladelse fra landzonemyndigheden.

For arealer i kystnærhedszonen uden for udviklingsområder må landzonetilladelse jf. planlovens § 35, stk. 2, kun meddeles, hvis det ansøgte har helt underordnet betydning i forhold til de nationale planlægningsinteresser i kystområderne

Landzonetilladelser kan jf. planlovens § 35 stk. 4 først meddeles når der er forløbet 2 uger efter at kommunalbestyrelsen har givet skriftlig orientering om ansøgningen til naboerne til den omhandlede ejendom.

Naboorienteringen kan jf. planlovens § 35, stk. 5, udelades, hvis det ansøgte efter kommunalbestyrelsens skøn er af underordnet betydning for naboerne.

Projektdetaljer

Projektet omhandler etableringen af et legetårn som tilføjelse til daginstitutionen Hjertehavens eksisterende legeplads.

Producenten beskriver legetårnet som følgende:

Legetårnet består af en indbydende og farverig legestruktur, designet til at skabe timevis af aktiv leg og motorisk udvikling. Med sine dobbelttårne, klatretræet og en række spændende legetilbud, er denne konstruktion bygget op omkring robuste trykimprægnede fyrretræsstolper, der sikrer både holdbarhed og æstetik.

Rutsjebaner og net broer forbinder tårnene og inviterer børnene til at udforske legepladsens mange muligheder, samtidig med at de udvikler vigtige motoriske og sociale færdigheder. Legepladsen er placeret i konsekvensklasse CC2, hvilket indikerer, at den opfylder de nødvendige sikkerhedskrav og standarder for legepladser af denne størrelse og type. De solide materialer, såsom EcoCore™ paneler, der er fremstillet af over 95% genanvendt materiale, understøtter en bæredygtig legepladsoplevelse, der er både slidstærk og miljøvenlig. Konstruktionen er klassificeret i konstruktionsklasse 1, hvilket betyder, at designet er baseret på velafprøvede løsninger med stor erfaring og sikkerhed.

Legepladsen er skabt med fokus på børns fysiske udvikling, herunder balance, koordination og styrke, alt imens de forskellige elementer, såsom rutsjebanen og net broen, også understøtter deres sociale og kognitive udvikling. Med minimal vedligeholdelse og lang levetid tilbyder denne legeplads en sikker og inspirerende legeoplevelse for børn i mange år fremover.

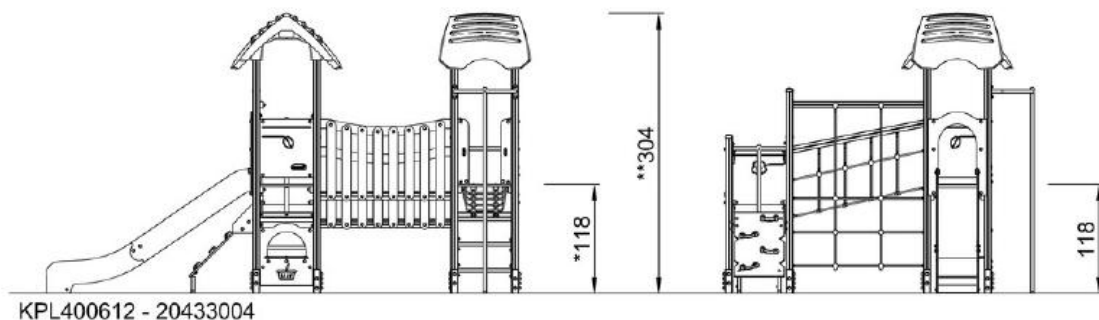

Figur 3. opstalttegning.



Figur 4. Illustration af legetårn.

Redegørelse

Ejendommen, Klintevej 235, Hjertebjerg, 4780 Stege, matr.nr. 1m, Hjertebjerg By, Elmelunde er jævnfør BBR registreret som daginstitution på en 11.082 m² stor grund, der er beliggende i landzone, (kommuneplanramme O 14.01 - Offentligt område Elmelunde-Hjertebjerg), i et område, der jf. Vordingborg Kommunes kommuneplan 2022 - 2034 er udpeget som Område til offentlige formål og som ligger indenfor kystnærhedszonen.

Jf. Kommunens politisk vedtagne landzonepraksis og Erhvervsstyrelsens vejledning om landzoneadministration gives normalt tilladelse til Legepladser i forbindelse med skoler eller institutioner. Offentlige legepladser i forbindelse med besøgsmaal f.eks. i mindre havne eller byparker.

Vi har ved afgørelsen lagt vægt på, at legetårnet etableres som en del af daginstitutionens eksisterende legeplads som også er omgivet af høj og tæt beplantning. Legepladsen og tilføjelsen af legetårnet vil derfor ikke have påvirkning på det åbne land.

Vi har vurderet, at det ansøgte, ikke er i strid med de planmæssige hensyn eller de landskabelige og naturmæssige interesser, kommunen skal varetage i henhold til planloven.

Ligeledes har vi vurderet, at det ansøgte, kan tillades indenfor kystnærhedszonen, idet det er af underordnet betydning i forhold til de nationale planlægningsinteresser i kystområderne.

Der er ikke foretaget nabohøring.

Kommunen skal ifølge Bekendtgørelse om udpegning og administration af internationale naturbeskyttelsesområder samt beskyttelse af visse arter vurdere om det, der gives landzonetilladelse til, kan påvirke de internationale beskyttelsesområder væsentligt. I den konkrete sag er det vurderet, at det ansøgte, ikke kan påvirke et Natura 2000-område væsentligt, idet det nærmeste område ligger ca. 2,5 km væk.

Kommunen skal også ifølge bekendtgørelsen vurdere, om det ansøgte, vil beskadige eller ødelægge yngle-, rastekområder eller plantearter, som er optaget i habitatdirektivets bilag IV. Det vurderes i den konkrete sag, at det ansøgte, ikke vil have negative konsekvenser for arter omfattet af EF- habitatdirektivets bilag IV.

Tilladelser efter anden lovgivning

Byggetilladelse

Byggearbejdet må desuden ikke påbegyndes før der er givet byggetilladelse. Hvis du allerede har indsendt ansøgning via www.bygogmiljo.dk, vil vores afgørelse blive videresendt til Byggemyndigheden, som vil kunne fortsætte sagsbehandlingen af sagen. Byggetilladelsen vil først kunne blive udstedt efter klagefristens udløb.

Dræn

Hvis, du under gravearbejde beskadiger dræn skal disse reetableres.

Jordforurening

Såfremt der under bygge- eller jordarbejdet konstateres en forurening eller opstår en mistanke om en forurening, der ikke er kortlagt i forvejen, skal arbejdet standse og Vordingborg Kommunes Jordforureningsgruppe kontaktes. Kontaktoplysninger findes på kommunens hjemmeside.

Arkæologiske fund

Hvis man under gravearbejdet møder spor af fortidsminder såsom stensamlinger, mørk jord, knoglerester, potteskår o.l., så skal arbejdet straks stoppes, og Museum Sydøstdanmark, Algade 97, 4760 Vordingborg tilkaldes.

Klagevejledning

Denne afgørelse kan i henhold til planlovens kap. 14 påklages til Planklagenævnet.

Klageberettiget er jf. planlovens § 59, stk. 1 og 2, enhver med retlig interesse i sagen samt landsdækkende foreninger og organisationer, der som hovedformål har beskyttelsen af natur og miljø eller varetagelsen af væsentlige brugerinteresser inden for arealanvendelsen, og som har mindst 100 medlemmer.

Hvis du vil klage, skal du selv oprette en klage i Klageportalen via borger.dk eller virk.dk inden 4 uger efter at afgørelsen er meddelt. Er afgørelsen offentligt bekendtgjort, regnes klagefristen dog altid fra bekendtgørelsen. Hvis klagefristen udløber på en lørdag eller helligdag, forlænges klagefristen til den følgende hverdag. Vordingborg Kommune modtager automatisk besked, hvis der bliver indtastet en klage over afgørelsen.

I Klageportalen bliver du guidet gennem forløbet med indtastning af en klage.

Det er en betingelse for Planklagenævnets behandling af klagen, at klager samtidig med indtastningen i Klageportalen indbetaler et gebyr. Gebyret tilbagebetales, hvis klager får helt eller delvis medhold i klagen. Du kan læse mere om gebyr og klageprocedure på <https://naevneneshus.dk/start-din-klage/planklagenaevnet/>.

Et evt. søgsmål til domstolene skal være anlagt inden 6 måneder fra modtagelsen af denne afgørelse.

Venlig hilsen

Kasper Aaby Larsen
Planlægger

Kopi af afgørelsen er sendt til:

- Danmarks Naturfredningsforening, dnvordingborg-sager@dn.dk
- Museum Sydøstdanmark, vordingborg@museerne.dk
- DOF Storstrøm v/ Michael Thelander, vordingborg@dof.dk
- Friluftsrådet Storstrøm, storstroem@friluftsradet.dk